

HSK基础柄



中心内冷

● 型号说明

HSK-A63 - **CG15** - **50**

● HSK基础柄 No.
● CG No.
● L尺寸

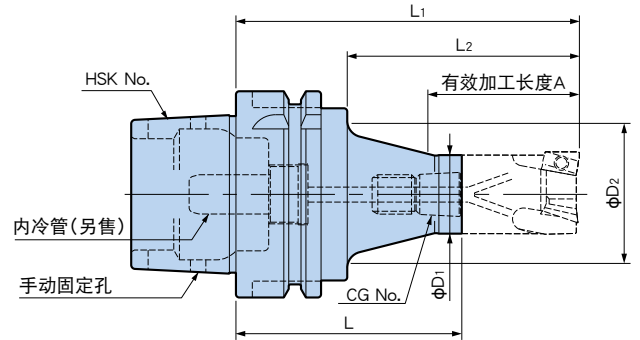

A 型 (DIN69893-1) (ISO12164)

型 号	CG No.	ϕD_1	ϕD_2	L	L ₁	L ₂	有效加工长度 A	质量 (kg)
HSK-A63-CG15- 50	CG15	15	36	50	75	41	30	0.8
- 80			45	80	105	71	31	1.0
-100			45	100	125	91	32	1.0
-CG19- 73	CG19	19	45	73	105	71	39	1.0
- 93			45	93	125	91	40	1.0
-CG24- 69			CG24	24	45	69	105	71
- 89	45	89			125	91	45	1.1
-CG31- 77	CG31	31			45	77	120	86
- 92			45	92	135	101	53	1.1

1. 不附带刀头锁紧用开口扳手。请使用市场上出售的产品。
2. 上述L₁、L₂、A为安装了快锋立铣刀型刀头时的值。

不附带内冷管，请另行订购。C63

关于刀头请参阅117

BIG CAPTO刀柄



中心内冷

● 型号说明

C6 - **CG15** - **50**

● 刀柄 No.
● 头部可换式刀头No.
● L尺寸

CAPTO是由Sandvik Coromant授权的商标。

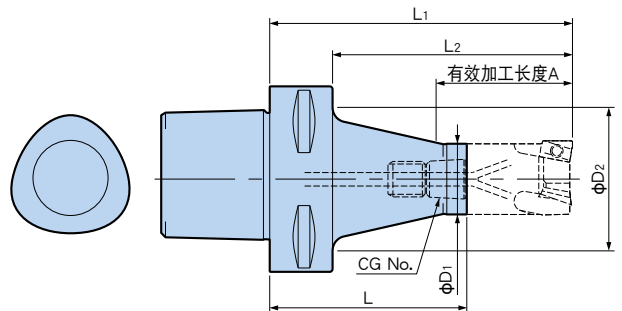

C6 (ISO26623-1)

型 号	CG No.	ϕD_1	ϕD_2	L	L ₁	L ₂	有效加工长度 A	质量 (kg)
C6-CG15- 50	CG15	15	46	50	75	53	31	0.9
- 80			48	80	105	83	31	1.0
-100			49	100	125	103	32	1.1
-CG19- 43	CG19	19	45	43	75	53	39	0.9
- 73			48	73	105	83	39	1.0
- 93			49	93	125	103	40	1.1
-CG24- 69	CG24	24	49	69	105	83	44	1.0
- 89			49	89	125	103	45	1.1
-CG31- 77			CG31	31	57	77	120	98
- 92	57	92			135	113	53	1.3

1. 不附带刀头锁紧用开口扳手。请使用市场上出售的产品。
2. 上述L₁、L₂、A为安装了快锋立铣刀型刀头时的值。

关于刀头请参阅117