



符合RoHS

ERON®

F-TYPE MILLING MACHINE VISES

No.E-9107

# F型铣床平口钳

附件 手柄...1根

- 材质采用高韧性铸铁FC300。
- 为防止时效变化,进行了退火处理。
- 适用于粗制材加工。
- 未加工导位块用槽。
- 活动钳身在2条槽内滑动。

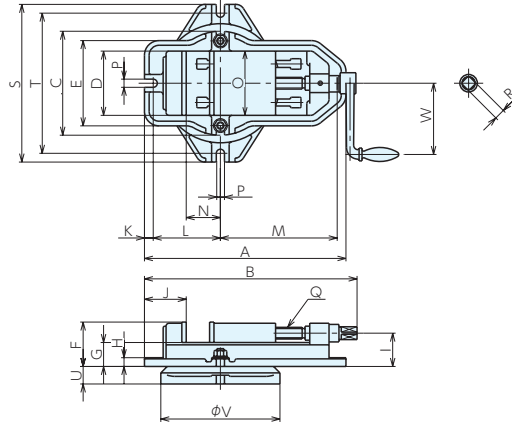

※尺寸图为装有旋转台时的情况。

## 尺寸表

型号	A	B	C	D	E	F	G	H	I	J	K	L	M	N	O	P	Q	R	S	T	U	V	W	X
F 75	298	317	128	86	106	75	40	18	54	58	16	74	192	32	102	13	TM20P4	15	-	-	-	-	-	-
F100	345	364	178	110	146	76	41	15	57	71.5	15	115	200	58.5	145	14	TM20P4	18	270	240	30	204	122	84
F125	382	406	210	140	180	88	46	16	66	77.5	15	125	227	62.5	176	14	TM22P5	18	304	274	30	236	180	99
F150	468	487	238	165	210	104	56	22	78	94	18	170	262	94	204	18	TM25P5	20	346	310	36	270	180	99
F200	627	651	290	210	260	143	73	25	103	110	21	216	369	127	254	21	TM28P5	20	422	380	38	322	180	99

## 规格

零件	订单号	型号	钳口宽度	钳口高度	钳口张开度	重量kg
基准台面	900478	F 75	86	35	78	8.0
辅助台面	900479	F100	110	35	90	11.6
精密平口钳	900480	F125	140	42	100	17.6
夹具单元	900481	F150	165	48	129	28.5
夹持工装零部件	900482	F200	210	70	184	63.0

## 零件

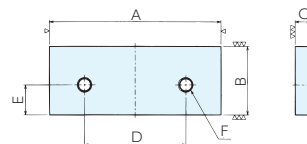

## 钳口/规格

2片1组

适用机型	订单号	型号	A	B	C	D	E	F(粗牙)
F 75	931366	F 75-JA	86	35	8	50	18	M8×1.25
F100	931367	F100-JA	110	35	7.5	65	16	M8×1.25
F125	931368	F125-JA	140	42	10.5	86	20	M8×1.25
F150	931369	F150-JA	165	47.5	10.8	100	22	M8×1.25
F200	931370	F200-JA	210	69.5	14	135	30	M12×1.75

## 旋转台/规格

适用机型	订单号	型号
F150	943886	F150-SV
F200	943887	F200-SV

## 手柄/规格

适用机型	订单号	型号	插入角	长度
F 75	943931	FK 75- HN	15	120
F100	943932	FK100- HN	18	120
F125	943933	FK125- HN	18	180
F150	943934	FK150- HN	20	180
F200	943935	FK200- HN	20	180

基准台面

辅助台面

精密平口钳

夹具单元

夹持工装零部件

定位元件

装入式零件

隔振及防振

千斤顶

平台、测量仪

钻床平口钳

机工虎钳

索引