

符合RoHS

ERON®

LOCK-TIGHT PRECISION MACHINE VISES

No.E-9275M

LOCK-TIGHT 精密平口钳

附件 标准导位块(2个1组)适用槽宽18mm...1组
手柄...1根
吊环螺栓...2个(仅限LT250M、LT250MG)

- 采用防上浮机构,可防止活动钳身及工件上浮。
- 可锻铸铁制,夹紧时不会发生弯曲、损坏。
- 滑动面采用火焰淬火(HRC45),耐磨损性优异。
- 精度优于原JIS 0级。
- 即使发生损耗,也可方便地分解,进行精度修复。
- 并排配置规格品的并排配置精度在0.01以内。

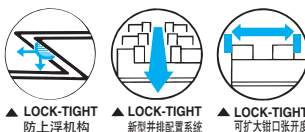
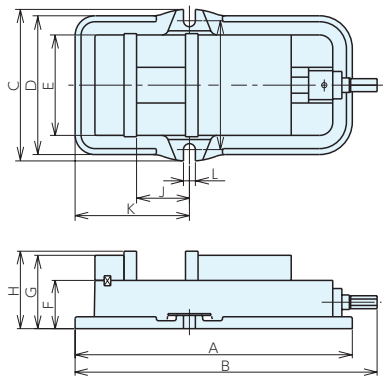

基准台面

辅助台面

精密平口钳

夹具单元

夹持工装零部件

定位元件

装入式零件

隔振及防振

千斤顶

平台、测量仪

钻床平口钳

机工虎钳

索引

尺寸表

型号	A	B	C	D	E	F	G	H	I	J	K	L	M
LT100M	319	337	161	146	101	57	85	89	133	54	127.5	15	14
LT125M	356	387	187	178	126	64	97	102	156	59	140	15	16
LT150M	425	463	230	210	151	73	111	117	192	80	173	18	19
LT200M	553	588	290	279	202	84	134	141	250	92	215	22	22
LT250M	694	737	370	334	253	98.5	161.5	174	310	119	270	24	22

规格

型号	钳口宽度	钳口高度	钳口张开度	标准导位块宽度	夹紧力 kN	重量 kg	LT-M		LT-MG(并排配置规格)	
							订单号	型号	订单号	型号
LT100M	101	32	102	18	40	16	932101	LT100M	932446	LT100MG
LT125M	126	38	112	18	40	25	932102	LT125M	932447	LT125MG
LT150M	151	44	143	18	40	36	932103	LT150M	932448	LT150MG
LT200M	202	57	190	18	40	65	932104	LT200M	932449	LT200MG
LT250M	253	75.5	248	18	50	135	932105	LT250M	932450	LT250MG

零件及特别附属品(请参见下页) 参见页

